

ひかり

町の人口・世帯数

〈4月1日現在〉

人口	男	5,867(+3)
	女	6,048(-3)
	計	11,915(±0)
世帯数		2,994(+2)

()内は前月との比較

毎月5日発行・発行編集/光町役場総務課広報防災係・〒289-17 光町宮川11、902 TEL 0479-84-1211(代) 有線214-01

できたよ ぼくらのこいのぼり



No.258

63年

5 月号

「こどもの日」にちなんで園児たちが、
かわいいこいのぼりを作りました。

4月28日 日吉保育園庭で

氏一才田飯に議長 氏俊鈴木に副議長 就任

四月四日に開かれた臨時町議会で議長、副議長が変わりました。



議長 飯田才一氏

町議三期
小川台一、〇四一番地



副議長 鈴木俊氏

町議三期
木戸三、二〇五番地

参加者千人「交通安全フェスティバル」

四月十日に八日市場市立中央小学校をメイン会場に、八匠地区交通安全フェスティバルが開かれました。これは、春の全国交通安全運動行事の一環として



▲パレードに参加する齊藤町長

行なわれたもので、午後一時、JR八日市場駅前から中央小学校まで、警察音楽隊を先頭に齊藤町長、八日市場、野栄の各市町長、交通安全協会、安全運転管理者協議会などの交通安全関係者がパレードに参加し、地域のみなさんに交通安全の呼びかけをしました。メイン会場には保育園児や父兄、小学生、お年寄りなど約千人が集まり、模擬道路での歩行のし方や自転車の乗り方の指導を受けました。ミニSLやサービスコナーも設けられ、楽しいふんいきの中で交通安全に対する認識を深めていきました。

農協青年部 町長と語る

三月三十一日、町民会館大ホールで農協青年部町長と語る会が開かれました。今回は海匠農業改良普及所長、農業委員長、農協組合長も出席、集まった青年部員二十一人からは、これからの農業のあり方や問題点、さらには町全体に対する要望など、積極的な意見が多く出されました。語る会終了後の懇親会でも和やかなふんいきの中で、意見交換がされ、明日の光町を担う後継者の頼もしい姿がうかがえました。

三月二十日、町体育館で光町総合体育大会剣道競技の部が行なわれ、町内剣士たちが日頃の練習の成果を発揮しました。



▲町長の話に熱心に耳を傾ける青年部のみなさん

町総合体育大会 剣道競技の部

三月二十七日、町の体育館で雇用管理協議会バレーボール大会が行なわれ、七事業所から約六十人が参加し、熱い戦いが続きました。

雇用管理協議会

バレーボール大会

三月二十七日、町の体育館で雇用管理協議会バレーボール大会が行なわれ、七事業所から約六十人が参加し、熱い戦いが続きました。

成績

- 優勝 光町農協
- 準優勝 ゼンミ食品(株)
- 三位 四川食品(株)

▲決勝戦大事な一球

新しい駐在さん紹介



左から白浜・南条・日吉の各駐在

四月の異動で、町内の日吉、南条、白浜の各駐在さんが変わりましたのでご紹介します。

日吉駐在所 時田則夫巡査
家族は奥さんと、十一歳になる息子さんの三人です。
前任地 木更津警察署

南条駐在所 篠山 宏巡査
家族と離れ、単身赴任です。
前任地 新東京国際空港警備隊

白浜駐在所 山澤 喜一巡査
家族と離れ、単身赴任です
前任地 市川警察署

中学校の部

- 優勝 Bチーム
- 準優勝 Dチーム
- 三位 Cチーム

小学校の部

- 優勝 日吉小学校Aチーム
- 準優勝 東陽小学校Aチーム
- 三位 南条小学校Aチーム
- 〃 白浜小学校Aチーム
- 小学校個人(低学年)の部
- 優勝 平野敏男(日吉小)
- 準優勝 越川高志(日吉小)
- 三位 平山健太郎(白浜小)
- 小学校個人(高学年)の部
- 優勝 鶴之澤達也(白浜小)
- 準優勝 椎名大和(日吉小)
- 三位 平野正則(日吉小)



松田町と姉妹町提携二十周年

お互いの町を知り

ふれあいの輪をひろげよう

当町と神奈川県松田町が、昭和四十三年十二月一日に姉妹町の提携をして今年で二十年を迎えます。

両町は地域の環境や産業構造が似ていることから、千葉県と神奈川県が仲介役となって縁組

をしたもので、今日までに議会、農業委員会、消防団、青少年団体などが相互訪問をはじめ、さまざまな交流を行ってきました。

二十周年は成人式と同じで、これから青年期に入り両町はより一層姉妹町関係を堅い絆で結

んでいかなければなりません。そのためには、両町の住民のみなさんがお互いの町を知り、行政のみでなく、住民同志が語り、ふれあい、和を広げて行かなければなりません。そこで両町は縁組二十周年を記

念して、ゲートボール大会、ソフトボール大会、産業相互交流、少年少女交流会など、いろいろな事業を企画しています。今回みなさんにご案内します「秋の松田町と熱海温泉一泊の旅」もその一つです。これを機会に松田町を知り、松田町のみなさんとふれ合い、交流の輪をひろげてみてはいかがでしょうか。うか。

夜は熱海温泉ホテルで大宴会を予定しています。両町の親睦の和がより大きなものになるよう、多勢の方のご参加をお待ちしています。バスツアーに関するお問い合わせは役場企画財政課企画係 ☎ 02095011 へ



▲人口約1万2,900人 西丹沢の美しい山なみ! 酒匂川の清流が流れる松田町

バスツアーで行く

1泊2日

秋の松田町と熱海温泉の旅

期 日 昭和**63**年**10**月**21**日(金)～**22**日(土)

費 用 **25,000**円

募集人員 先着 **200**名

申し込み 申し込み金10,000円を添えて役場企画財政課企画係へお申し込みください。

受付期間 5月10日～8月10日まで
(満員になりましたら〆切ります)

行 程

10/21 (金)	光町発—東名高速—大涌谷—湖尻遊覧船— 7:30 (昼食) 熱海温泉 16:00(泊)	<宿泊地> ホテル 静観荘 TEL 0557-81-5101
10/22 (土)	ホテル発—湯河原みかん狩—小田原城— 9:00 小田原鈴廣—松田町文化センター— (昼食) 東名高速—光町着 19:30	

ヒカヒカの一年生 今年は何百人

新学期が始まって一カ月が過ぎようとしています。期待と不安に小さな胸をときめかせ、幾分か落ち着きのなかつた一年生も少しずつ学校生活に慣れはじめてきたようです。

今年小学校に入学した児童は
男子七十一人、女子六十九人の
計百四十人で、学校別では
日吉小二十八人
(男子十九人・女子九人)
南条小二十三人

(男子十七人・女子六人)
東陽小四十八人
(男子十九人・女子二十九人)
白浜小四十一人
(男子十六人・女子二十五人)
です。全員が元気に勉強や運動に頑張りをを見せてくれることを期待しています。

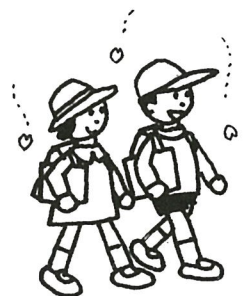

日吉小学校 一年生



東陽小学校 一年生 上が1組、下が2組



南条小学校 1年生

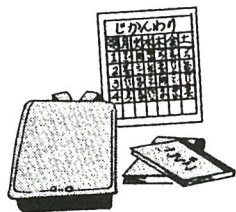

白浜小学校 1年生 上が1組、下が2組

町内の会社 紹介します

株式会社 広瀬製作所

所在地 橋 場

取締役社長 広瀬 武氏

広瀬製作所は主に金型用特殊
部品の製造をしている会社です。

材料はステンレス・ダイスコー
(ステンレスに熱加工したもの)
が主で、ここで作られた部品は
成型工場で樹脂などの溶かした
物質を金型部へ送り込む際に、
その流れを止めたり、開いたり
する蛇口の役目をするもので、
大変精密なものです。現在は、

部品製造に高度な技術が要求さ
れるため、最新式VQC門型マ
シニングセンターを導入し、ミ
クロン単位で作業行程を組みま
す。

広瀬社長のお話

昭和二十八年に自動車、オー
トバイ用部品製造工場として父
がこの会社を設立したが、昭和
五十五年のオイルショックから
時代の流れに沿った仕事の選択
をしなければならぬと思ひ、
現在の金型用部品の製造に切り
替えた。一つの部品を完成させ
るのに何カ月もかけることがあ
り、今は量的なものより質的な
ものが要求されてきている。こ
れからは年に一つ、新しい物
への挑戦をし、実現させていき
たいと思う。



最新式マシニングセンター

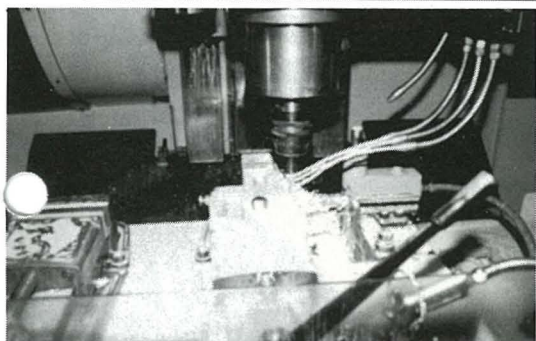

町長 ひとりごと

「米百俵」

斉藤 譲

(16)

町内小・中学校の卒業式、入
学式が相ついだ。私は、緊張し
た子供たちを目の前にする度に、
胸に熱いものが込みあげてくる
のである。それは、瞳を輝かせ
る純真な子供たちの姿に寄せる
いとおしさでもあり、また、私
達の次の世代を担い、二十一世
紀を切り開いていく彼等に対す
る熱い期待感でもある。この子供
達が、一人の落伍者もなく、立
派な社会人として成長してくれ
ることを願わずにはいられない。
こんな思いを廻らすと、私は必
ず、かつて学生時代に読んだ「米
百俵」という戯曲を思い出すの
である。いつか、このことにつ
いて書いてみようと考えていた。
そんな矢先、たまたま愛読して
いる「致知」という月刊紙の最
近号に、久保田鉄工取締役の廣
慶太郎氏が、このことを大変上
手に語っておられたので、これ
を一部拝借し、この作品を紹介
したいと思う。

この戯曲は、山本有三が史実
に基づいて書き下したもので、
維新をかけた戊辰戦争で、官軍
と戦い完膚無きまでに打ちのめ
され、焦土と化した越後の国、
長岡藩にその舞台を置いている。
この長岡藩の家老職に小林虎三
郎という人がいた。虎三郎は、
若くして江戸に遊学し、佐久間
象山の門下に入り、吉田松陰と
並んで「象山門下の二虎」とい
われるほどに傑出した人物であつ
た。長岡藩は、禄高を七万四千
石から二万四千石に減らされ、
当然のごとく藩も窮乏し、藩士
やその家族は、かゆさえろくに
すすれない悲惨な状態であつた。
この窮状を見るに見かねて、長
岡藩の分藩である三根山藩から
米百俵がお見舞いとして届けら
れた。これを聞いた藩士たちは、
この米をどの様に分配してくれ
るのか心待ちにした。しかし、
家老の虎三郎は、この米は分配
しない、この百俵の米で学校を
建てるといひだした。激昂、抜
刀して詰め寄る藩士たちに虎三
郎は、「みな百俵、百俵といっ
て騒いでいるが、百俵ばかりの
米ではどうにもならないではな
いか。この米を分けたとしても、
一日、二日で食い尽くしてしま
うほどの僅かなものに過ぎない。
国の興亡も、藩の盛衰もことごと
く人にある。自分のことばか

り考えていたのでは、長岡はい
つになつても立直れない。だか
ら、私は、百俵の米で学校を建
て、子供たちを仕立ててゆきた
いのだ。」といひ、この百俵
の米で学校を建て、人材を養成
する方が時間がかかるが、長岡
藩を建て直す確かな道だとみん
なを説得し、極貧の中で学校を
建てた。明治三年六月のことだ
であつた。
後年、虎三郎の願いが実を結
び、長岡から多数のすぐれた政
治家、学者、実業家、軍人など
が輩出した。
廣氏は、「リーダーの活字」
という対談の中で、概ね以上の
ように小林虎三郎を語っている
のである。この戯曲の主題は、
小林虎三郎というすぐれたリー
ダーが、疲弊のどん底で、安易
な道を選ばず、将来を見通し、
長岡の再興を人づくりに賭けた
決断と命を張って藩士たちを説
得するところにある。私は、小
林虎三郎に指導者たるべき者の
道を思い、また、虎三郎の説得
に従つた長岡藩士たちの切ない
までの心情に、限らない感動を
覚えるのである。
国、地方を問わず政治の要諦
は、総てこの「米百俵」の中に
凝集されている。私は、子供た
ちの姿に小林虎三郎の悲壮な決
断を思い浮べ、自らの心を戒め
るようになっている。

税条例改正

負担調整でゆるやかな上昇に

＝固定資産税＝

4月4日に開かれた臨時町議会で、町税条例と国民健康保険税条例が改正されました。二つの条例の主な改正点をお知らせします。

町税条例

- ① 固定資産税の年税額が3,900円以下の場合、1期の納期で納めることになりました。
- ② 昭和63年度は固定資産の評価替えの年にあたります。この評価替えによる、固定資産税の上昇を抑えるため、負担調整が行なわれることになりました。
- ③ たばこ消費税の税率の特例が1年間延長されました。
- ④ 居住用財産を譲渡した場合の長期（所有期間が10年を超える）譲渡所得に係る町民税の分離課税の税率が次のように改められました。
 - (ア) 特別控除をしたあとの譲渡益が4,000万円以下の部分2.7パーセント（他に県民税1.3パーセント）
 - (イ) 特別控除をしたあとの譲渡益が4,000万円を超える部分3.4パーセント（他に県民税1.6パーセント）

⑤ 昭和63年度に限り、固定資産税の第一期の納期が5月に変更されました。

(注) 上記の④は明年度から、その他は本年度から適用されます。

国民健康保険税条例

- ① 課税の限度額が40万円に改められました。
 - ② 所得の低い世帯に対する軽減額が次のように改正されました。
 - (ア) 6割軽減の対象世帯
 - 均等割 4,200円→5,400円
 - 平等割 6,600円→8,400円
 - (イ) 4割軽減の対象世帯
 - 均等割 2,800円→3,600円
 - 平等割 4,400円→5,600円
- いずれも本年度から適用されます。

なお、国民健康保険税の税率（所得割、資産割、均等割）は今までどおりです。

子どもの目を守るポイント

テレビを見るとき

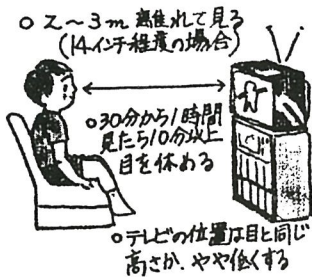

近視などの目の屈折異常は、小学生で約18%、中学生では約

目の危険信号

へこういうしぐさは

子どもの目

今日、「子どもの体が危ない」といわれています。偏食、運動不足、肥満、ストレスなど、世の中のひずみは子どもにあらわれやすいからです。親がどう防波堤になってやれるか、その真価が問われてきます。今月からシリーズで子どもの健康をおとどけます。

子どもの健康づくり

シリーズ①

保健婦メモ

36%にも達しています。勉強、狭い部屋でのテレビ、マイコンやテレビゲームなどで、子どもたちの目も疲れがみ。次のようなしぐさは目の危険信号なので、眼科医に早めにももらいましょう。

- ① 目を細めてものを見る。
- ② 上目づかいをしたり、首をかしてものを見る。
- ③ 本を近づけたり、テレビに近づいて見る。
- ④ 目をよくこする。
- ⑤ つまずきやすく、動作が鈍くなる。
- ⑥ 根気がなくなる、など、近視予防や疲労防止には、図のようなことが大切です。

テレビゲームやマイコンをするとき

● 画面に反射光がちらつかないように。

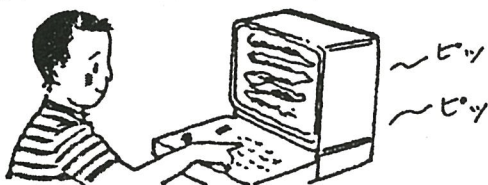

「健康ファミリー」から

あなたの国民年金

パート2

老齢基礎年金の年金額

老齢基礎年金

25年の受給資格期間がある人が原則として65歳に達すると受けられます。

受給資格期間とは次の期間です (合算でも)

- ①国民年金の保険料を納めた期間
(保険料免除期間も含む)。
- ②昭和36年以後の被用者年金(厚生年金など)の被保険者期間。
- ③任意加入できたが、しなかった期間(いわゆる「カラ期間」)。

カラ期間 受給資格期間に入れられますが、年金額の計算の基礎にはなりません。

昭和36年以後で、次の期間。

- ①サラリーマンや公務員などの配偶者、学生、任意加入できたがしなかった期間。
- ②20歳～60歳の間で海外に住んでいた期間。
- ③厚生年金の脱退手当金を受けた期間(昭和61年4月以後に国民年金の加入期間がある場合に限る)

お知らせ 5月は国民年金の現況届の提出時期です。旧法による障害年金、母子年金、準母子年金、遺児年金、寡婦年金受給権者の皆さん、引き続き年金を受けるための大切な手続きです。5月31日までに役場年金係へ提出してください。

お問い合わせは
役場住民福祉課年金係 ☎84-1211へ

年額62万7,200円 (月額5万2,267円)
昭和63年度価格



これは、20歳から60歳になるまでの40年間、保険料の滞納がない場合で、未納期間があると、それに応じて減額となります。

物価が上がれば、年金額も上がります。

物価が上がると年金額も自動的に上がる「物価スライド制」で、年金の価値は将来も一定の水準が維持されるようになっています。

くりあげ受給をするときの注意

老齢基礎年金の請求は、原則として65歳からですが、本人が希望すれば60歳から支給の繰上を請求することができます。

60歳で年金を受給すると次のような不利な面がありますのでご承知ください。

1. 障害になり、程度が重くても障害年金は受けられません。
2. 一定の割合で年金額が減額され65歳になっても支給額は変わりません。

※ 65歳から受けられる年金額に対しての割合

- 60歳で支給を希望された場合58パーセント支給
- 61歳で支給を希望された場合65パーセント支給
- 62歳で支給を希望された場合72パーセント支給
- 63歳で支給を希望された場合80パーセント支給
- 64歳で支給を希望された場合89パーセント支給

子どもらと深めよう ふれあい語りあい

五月五日の「こどもの日」から一週間は『児童福祉週間』です。今年の標語は「子どもらと深めよう ふれあい語りあい」です。子供たちをとりまく環境はとても複雑ですが、次代を担う子供たちを、心身ともに健やかに育てることは、わたしたち大人一人ひとりに与えられた責務です。各ご家庭でも、親としてわが子をどのように理解し、何をどのように語りかけていくべきかについて、もう一度、児童福祉の理念を思い起こして考えてみたいものです。

◀ 4月10日交通フェスティバル会場

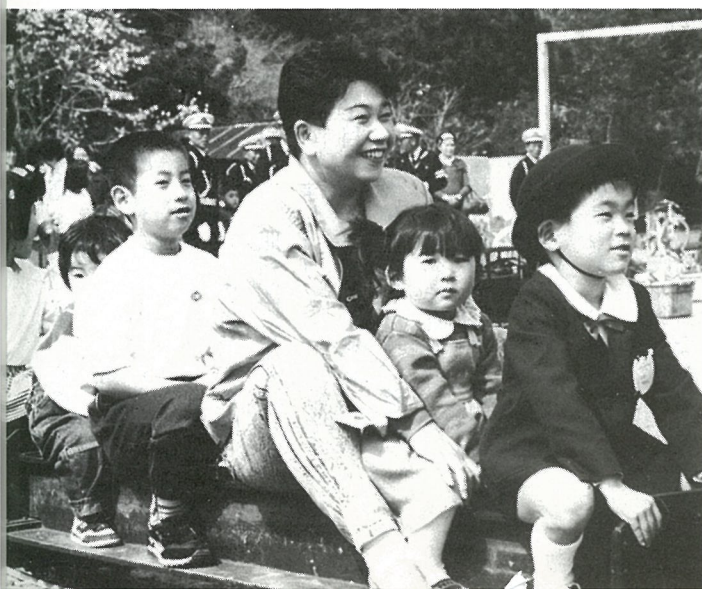

はたして43チームの栄冠はどこに!

第27回光町軟式野球大会組合せ決まる

開会式 5月8日 午前8時
町営球場

町・町営球場
中・光中学校
小・東陽小

試合開始時間
① 8:30 ④13:00
②10:00 ⑤14:30
③11:30

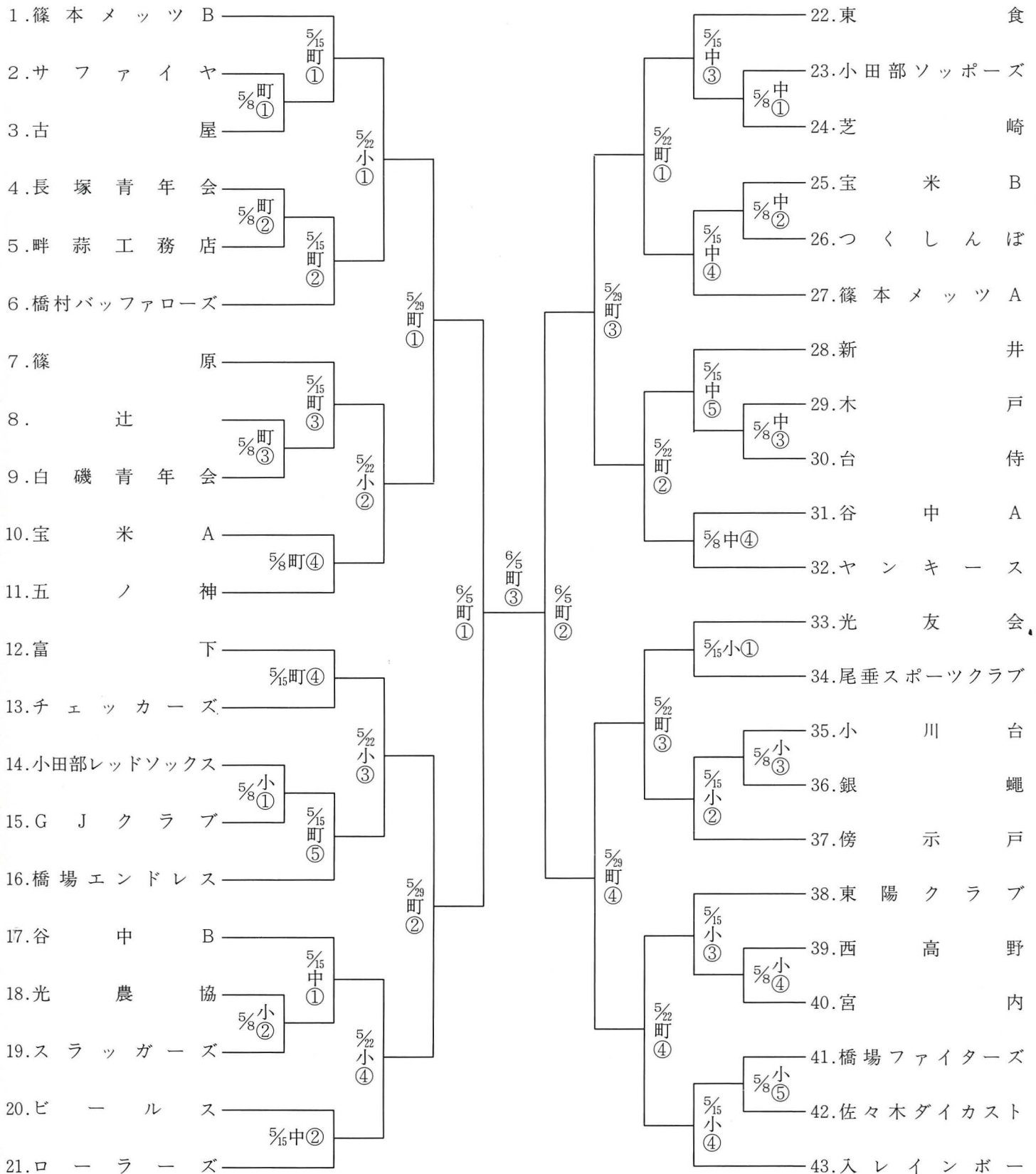

役場
各課
紹介
④

保健衛生課

保健衛生課は町民のみなさんが健康で明るい生活が営まれるように、健康づくりと生活環境に関する仕事をしています。

係は、保健衛生係と国保係があり、保健衛生係では乳幼児から老人までの各種健診事業を主に、予防接種事業、上水道事業一般廃棄物対策事業、生活雑排

水対策事業、老人医療事業を行い、国保係では、安心して医療を受けられる国民健康保険事業を担当しています。

健診事業は、みなさんが毎日安心して生活できるように実施しています。

人の体は四十歳くらいを境に高血圧や心臓疾患等のいわゆる成人病にかかりやすくなってきます。町では、この成人病をなくすため、また病気が進行しないようにするため一般健康診査を充実しました。

従来の身体測定、検尿、血圧測定、診察に加え血液検査を追加し、魅力のある健診といたしましたので、毎年受診され日頃の健康管理にお役立てください。

健診後には、医師、保健婦、栄養士による健康相談を実施します。生活習慣、栄養のバランスの勉強をして健康を保持してください。

また、毎月一日が定期健康相談日になっていますので保健センターにお気軽にお立ち寄りください。

健診名	時期	備考
胃	5月16日～28日	11日間（各地区）
婦人科	8月4・5・11日	3日間
乳がん	8月4・5・11日	3日間
一般健康診査 結核 肺がん	9月22日～ 11月16日	16日間 住民検診として同時実施 （各地区）

成人病の中で最も恐ろしいのは「がん」です。この病気は毎年増加していますが、次の表のとおり受診率は肺がんを除くといずれも一〇パーセント台となっています。毎年健診を受けて毎日安心して暮らせるようにしましょう。

健診名	対象者	対象人員	受診者 (受診率)	精密検査者 精該
胃	40歳以上の方	4,100人	667人 (16.3%)	84人
婦人科	30歳以上の女性	2,600人	426人 (16.4%)	3人
乳がん	30歳以上の女性	2,600人	412人 (15.8%)	54人
肺がん	B I 600以上の希望者 B I (喫煙年数×1日の本数)	182人	133人	3人

室を含めて三日間の母親学級を実施しています。安心して出産できるよう産婦人科医師、助産婦等が講師となりますので、出産の準備、出産、育児までの勉強をみなさんと一緒にしましょう。



母親学級

丈夫な赤ちゃんを出産するために妊婦、産婦を対象に育児教

犬の管理

飼犬は毎年一回必ず登録と狂犬病の予防注射をして下さい。絶対に放し飼いはしないようにしてください。

最近、野犬が増えています。不用犬を引き取る制度がありますので、処分に困った場合はご利用ください。猫も同様に引き取りますので、毎週水曜日から午後二時から二十時までに、保健センターまで印かんをご持参のうえおいでください。

生活雑排水対策

水路や河川等は、生活雑排水等により年ねん水質が悪くなっており、農作物の育成阻害を引き起したり、生活環境がおよびやかされています。

町では、生活雑排水簡易浄化槽の設置と水路等の整備を実施する集落に補助を行っています。

衛生関係

上水道、ゴミ、し尿はそれぞれ八匠水道企業団、八日市場市他三町環境衛生組合、東総衛生組合で供給、処理をしています。町民一人当りの負担金は次のとおりです。

区分	年度	負担金 (千円)	1人当り負担金額 (円)
八匠水道企業団	61年	79,402	6,672
	62年	77,927	6,540
八日市場市他三町環境衛生組合	61年	64,451	5,416
	62年	65,081	5,462
東総衛生組合	61年	15,895	1,336
	62年	13,457	1,129

医療関係

高額療養費

安心して医療を受けるために国民健康保険事業と老人医療があります。

国民健康保険は自営業の方や健康保険のない中小企業従事者の方が加入する健康保険です。老人医療は主に七十歳以上の方の医療制度です。

国民健康保険の中でも一般被保険者、退職被保険者、老人被保険者に区別されており、それぞれ医療にかかる場合個人負担金が変わります。

国民健康保険	区別	資格	一部負担金
	一般被保険者	退職被保険者及び老人被保険者以外の方	3割
	退職被保険者	60歳以上の方で厚生年金を20年以上かけて勤務先を退職した方	本人の入院・通院 2割 被扶養者の入院 2割、 通院 3割
	老人被保険者	70歳以上の方	通院 1ヵ月 800円 入院 1日 400円

被保険者が病院等にかかり、負担した額が一人一ヵ月五万四千円を超えたときには、その超えた額について「高額療養費」として支給されます。

また、同一の世帯で複数の人が病院等にかかり、それぞれの自己負担額が三万円以上あるときは、それらの額の合計から五万四千円を差し引いた額が支給されます。

なお、高額医療費は、入院と通院別及び同月以内で計算されます。

また、同一の世帯で複数の人が病院等にかかり、それぞれの自己負担額が三万円以上あるときは、それらの額の合計から五万四千円を差し引いた額が支給されます。



助産費 葬祭費

63年3月1日から、助産費と葬祭費がそれぞれ引き上げられました。

	改正前	改正後
助産費	1件当り 10万円	1件当り 13万円
葬祭費	1件当り 4万円	1件当り 5万円

短期人間ドックの助成

成人病（高血圧症、動脈硬化症、心臓病、糖尿病、がん）は自覚症状のないままに進行し、自覚症状が現われたときには、すでに手遅れになっていることが少なくありません。この恐ろしい成人病の早期発見のため、短期人間ドックをご利用ください。

利用できる方

国民健康保険加入者

（原則として35歳～55歳）

日程 一泊二日（毎週火・水）

二泊三日（毎週火・水・木）

病院 東陽病院

自己負担額

一泊二日 八千五百〇円

二泊三日 九千円

（自己負担額は費用の十五パーセントで、残りの八十五パーセントは町が負担）

医療関係の届出

	届出の内容	届出に必要なもの
国保に加入する場合	転入してきたとき	印かん
	職場の健康保険をやめたとき	印かん、職場をやめた証明
	子どもが生まれたとき	印かん、保険証、母子手帳
	生活保護を受けなくなったとき	印かん、保護廃止通知書
職場の健康保険をやめる場合	転出するとき	印かん、保険証
	職場の健康保険に加入したとき	印かん、国保・健康保険両方の保険証
	死亡したとき	印かん、保険証
	生活保護を受けることになったとき	印かん、保険証、保護決定通知書
その他	町内で住所が変わったとき	印かん、保険証
	世帯主、氏名、続柄が変わったとき	印かん、保険証
	世帯が分離、合併したとき	印かん、保険証
	遠隔地で修学のため別の保険証が必要なとき	印かん、保険証、在学証明書
	退職者医療に該当したとき	印かん、保険証、年金証書
	老人医療該当者で健康保険の種類が変わったとき	印かん、保険証

交通事故にあったら届出を

国民健康保険または老人医療の当該の方が交通事故等において診療を受ける場合には、必ず届出をしてください。

届出をしない場合には、自由診療となり、自己負担額が大きくなる可能性があります。

健康問題、環境問題で相談したいことがあります。保健衛生課にお問い合わせください。

電話 54358 (有)

今月の児童生徒の作品コーナーでは、白浜小学校児童の作品のご紹介をします。五年生の作文はテーマ「五年生になつて」です。

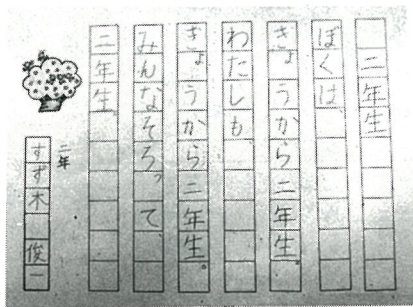

みつきしゅんいち くん

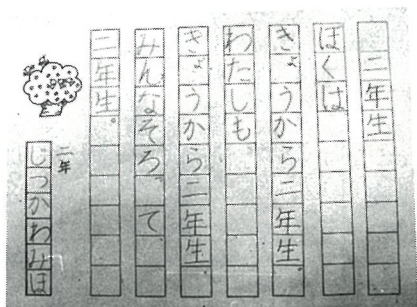

みつかわ みほ さん



実川 純子 さん

いろんなものにちょうせん

あつというまに五年生、高学年の仲間

入り。みんなそれぞれが進級し、新しくピカピカのランドセルをしょって一年生も入学します。

私は、新しく来た石田先生に教わることになりました。初めて見た感じは、女らしい先生でしたが、そうでないことがすぐにわかりました。すぐに着がえ、アームカバーをつけて、そうじを始めてしまいました。ちょっとこわくて、おもしろい先生です。

私は、石田先生に教わりながら、五年生として次の点で努力していきたいと思っています。

○報道委員会で、楽しい放送を学校のみんなに聞いてもらおう。

○家庭科クラブでは、くふうして、いろいろな物を作る。

○勉強がむずかしくなってきたから、今まで以上にがんばる。

また、いろいろな事にちょうせんしたいです。



椎名 伸行 くん

ぼくにもできるはず

六十三年四月五日。ぼくは、最高学年の仲間入りをしました。あつという間に五年生。学校をコントロールする一員です。勉強や運動も、むずかしくなり今までの数倍の量、学習しなければおいていかれてしまう。一日中つくえに向かい

ばなしです。しかし、去年の五年生も、やりとげた事なんだから、ぼくにもできるはずだ。がんばろう。

ぼくが、五年になつて努力したい事は、三つあります。

まず、「だれにでもすかれる五年生。」それに、「どんな事でも挑戦する五年生。」

終わりに、「ほかの小学校の五年生に負けない、五年生。」

この三つの目標をやりとげるには、努力しなければできないと思う。挑戦だ。

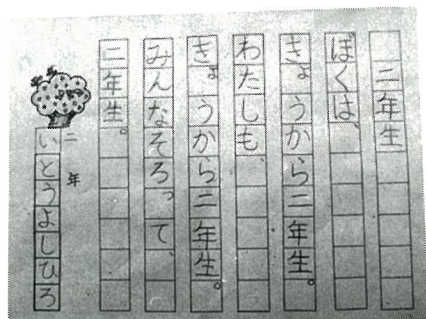

いとう よしひろ くん

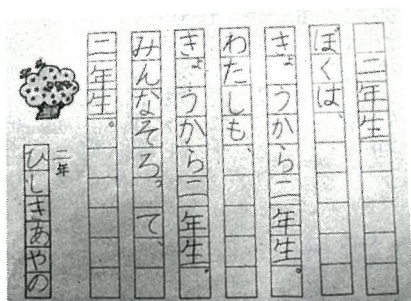

ひしき あやの さん

ひかり歌壇

伊藤 定男

減反に農間はれつつ

今の世に重き荷となる農地守りて

青柳 フミ

七色に野を染む花に巡り会い

春の短きアテネに憩う

岩沢 芳江

何気なく言はずもがなの事

言ひて気拙さ残る今朝の食卓

鈴木恵美子

花々の萎えて散りゆく様哀れ

うつろいゆくかうたかたの春

椎名賀代子

縄跳びの孫等に交りて吾が跳べば

息切れはげしく限界を知る

椎名 静子

愛し子の遺骨を胸に項垂るる

父にマイクのつきつけらるる

土屋 好

泉湧く此の山峡の田に通い

はや四十年鍬打ちて老ゆ

越川 雪枝

吾が心現わに詠める過去の歌

なつかしみつつ読み返しおり

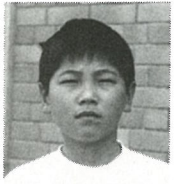

鈴木 啓文くん

今年是一位に

ぼくは五年生になって「ずい分そうじの場所がふえたな。いろいろやる事があるんだな。」と思いました。

まず四月十二日、きのうから五年生での陸上の練習が始まりました。四年生から六年生までをあわせると、九十人もいます。ぼくは、やっぱり選手になりたいです。四年の時は選手になって、百メートルで二位になってしまったけど、今年是一位になりたいです。

また、委員会やクラブ活動、そして勉

強にもがんばっていききたいと思えます。ぼくが五年生になって思ったことを書いてみました。

一、友だちに思いやりの気持ちをもちたい。
二、どんなことにでも、チャレンジしたい。
三、自分にすなおでいたい。
これを目あてにして、がんばり、努力していきたいと思えます。



鈴木 真純さん

一年生のめんどうを見てあげたい

わたしが五年生になって思ったことは、「もう高学年だな。」ということ。だ

い子に育ってしまいました。

今、めまぐるしく変わる世の中で、力強い闘争心と何事にも挑戦して行く心構えが要求されると思うのですが。

ただ、思いやりのある心だけは持ち続けて欲しいと思えます。一人の子供達は、とても仲よしで、親の私もびっくりするほどお互いを思いやり、協力し合っています。この優しい気持ちを家庭内だけで終わらせず、もっと外に目を向けて、友達関係にも広げて行ってくれたら、と思います。また、家の手伝いもよくしてくれます。出荷物など、家でする仕事も多いのですが、子供自身にも自分のできそうな仕事だなどと思うと「手伝ってあげよう」と言ってくれます。少々邪魔になる

から、一年生のめんどうをよく見ていっしょに遊んであげたいと思えます。

また、五年生になるといろいろな行事があります。社会科見学では、よい見学がたくさんできそうです。東金青年の家での宿泊訓練も楽しそうです。十八キロ歩く全校遠足もあるし、いろいろな大会もあります。委員会やクラブ、集会活動も五年生としてがんばらなければなりません。

こんなにいろいろなことがあるんだから、りっぱな五年生になります。もう四年生以下の人たちには、「お姉さん」と思われているんだから、やる時はきちんと、遊ぶ時は遊ぶできちんとしたいと思います。

五年生では、やり残しがないように、せいっぱいがんばりたいと思えます。

時もあります。が、「どうもありがたうおかげで早く終わったよ」と声をかけるようにしています。この様な毎日の生活の中で気を付けている事があります。それは、家族が揃って食事を取る事です。休みの日でも食事は皆でします。食事の時間が家族の団らんの時だと考えるからです。子供達は学校での出来事など、私達は仕事の事などを話し合います。そして、家族の皆が健康で明るい家庭を作って行きたいと思えます。

子供達との関いは、まだ延々と続く訳ですが、子供達と共に自分自身も学び、少しでも向上して行ければと思います。そして、たくましく、もともとと沢山の友達と遊んで欲しいと思えます。

我が家の家庭教育

シリーズ ④

二又 大木 せい子

この原稿を前にして、改めて家庭教育というものは何であるのかを考えさせられると共に、果して私の行って来た事が教育と言えるのかどうか……

我が家は専業農家で、小学五年生と小学二年生の男の子がいます。常に家にいるわけですから、時間も多少は自由になると言うこともあって、子供達に手をかけ過ぎてしまい、わがままで忍耐力の無

ひかりまちの風土記 ④

篠本城址 篠本



全景を遠方より望む

土塁あと

光町にはいくつかの古城址があります。が、その中の一つ、篠本城は天慶五年(九四二)に加瀬良国という人が築城しました。良国は新しい道や農業用の池・溝をつくり、この地を繁栄させたといわれています。戦国時代の加瀬氏は北総地帯に攻めこんだ里見氏と戦いこれを破り、江戸時代には関口と改姓し代官を務めたそうです。篠本字城山には現在も土塁の一部が残っています。



六月一日は 商業統計調査の日です

通商産業省では、昭和六十三年六月一日現在で商業統計調査を実施します。この調査は全国の卸売業、小売業を営んでいるすべての商店を対象とする調査で我が国の商店の販売活動の実態や、分布状況及び商品の全国的な流通状況などを明らかにす

ることを目的とした、いわば、「商業の国勢調査」ともいえるべき重要な調査です。この調査の対象となる商店に統計調査員が訪問した際にはご協力をお願いいたします。詳しくは光町役場企画財政課企画係にお問い合わせください。

東京湾視察

五月は環境月間です。県の水質保全課では、環境月間行事の一環として船上から東京湾の視察を行い、水質汚濁の現状と浄化対策について理解と協力を得るために東京湾視察を行います。

日時 六月十八日一回目/十二時三十分受付 二回目/十四時受付(乗船時間約一時間十分)
対象 小学生以上。ただし、小学生は保護者同伴のこと。
募集人員 一回につき五百人以内

応募方法 封書に返信用封筒(六十円切手を貼りあて先を記入)を同封し、乗船希望時間および乗船希望者(一家族あるいは五人まで)全員の氏名、年齢、職業を明記してください。

応募期限 五月二十日まで(消印有効)
申し込みおよび問い合わせ先 千葉中央郵便局私書箱四十号 県庁水質保全課(☎0472-3816)

春の行政相談週間

わたしたちの日常生活で、公的な機関が行なう仕事についての苦情や意見を受け付けし、解決の窓口となるのが「行政相談」です。「行政相談」

5月15日〜21日

は毎週水曜日午後一時三十分から町民会館で開かれます。個人の秘密は固く守られますのでお気軽にご利用ください。相談員は伊藤堯仁氏です。

ウオーターガーデンのアルバイト募集

蓮沼ウオーターガーデンでは次の要領で夏期アルバイトを募集します。
勤務期間 (一般及び大学生) 七月十日〜八月三十一日 (高校生) 七月二十一日〜八月三十一日
面接日時 六月五日・十二日のいずれか都合の良い日。午前九時三十分〜午後三時

必要書類 申込書、履歴書、保護者の承諾書(未成年者)、学校の許可書(高校生)
申し込み先 〒289-18 蓮沼村

警察官募集

警察官採用試験が次の日程で行なわれます。
受付期間 五月二十三日〜六月十六日
試験日 六月二十六日
場所 運転免許本部
募集人員 男子約百人

受験資格 大学卒(昭和三十五年十月二日生〜四十一年四月一日生)・大学卒業見込(昭和三十六年四月二日〜四十一年四月一日生)・その他(昭和三十五年十月二日〜四十五年四月一日生)

詳しくは、八日市場警察署警務課にお問い合わせください。
☎②1305

家内労働による災害の防止と最低賃金の履行確保

五月二十一日から三十一日まででは家内労働旬間です。家内労働者の労働条件の向上のため最低賃金を守り、委託状況届を提出するなど家内労働法を守りましょう。

問い合わせは最寄りの労働基準監督署か県労働基準局賃金課 ☎0472-5211へ

自衛官募集

防衛庁では二等陸・海・空士を募集しています。

応募資格 日本国籍を有す十八歳以上二十五歳未満の男子
初任給 一・二、四〇〇円
衣・食・住 は支給又は貸与されます。また、技術教育により、各種国家免許取得の機会があります。

応募要領などは役場総務課か、自衛隊旭募集事務所 ☎②10971にお問い合わせください。

赤十字にご協力を!

5月・6月は赤十字運動月間です。赤十字事業は災害救助や医療体制の整備、海外への協力など、これらに力を入れていただいております。みなさんのご協力を願います。

胃の集団検診日程

検診日	受付時間	検診会場	地区名
5月16日(月)	午前8時30分～10時	篠本二区公民館	篠本一区・二区・三区
17日(火)	〃	宝米公民館	新井・宝米・二又・傍示戸
18日(水)	〃	小田部青年館	小川台・台・母子・小田部・町住
19日(木)	〃	光町農協南条支所	富下・虫生・芝崎
20日(金)	〃	光町農協白浜支所	尾垂五区・六区・白磯
23日(月)	〃	〃	木戸・辻・五ノ神・関
24日(火)	〃	農村協同館	宮内・作間内・県住・原方・篠原
25日(水)	〃	長塚青年館	長塚
26日(木)	〃	谷中集落センター	西高野・入・谷中
27日(金)	〃	光町保健センター	桑郷・古屋・橋場(4番組)
28日(土)	〃	〃	橋場(4番組を除く他の組の方)

注意してください

午前八時になりましたら、担当の職員が番号ふだを渡しますので、それまで順に並んでお待ちください。

当日の朝食、水、茶、タバコ、薬等一切飲食しないこと。

胃検診を申し込まれた方には、後日保健活動推進員から問診票が配布されます。また、申し込んでない方で検診を希望する方

は、まだ少しの余裕がありますので、役場保健衛生課までご連絡ください。

保険証と検査料五百円を持参してください。

次の方は検査料が無料になります。老人保健医療受給者証をお持ちの方・住民税非課税世帯・生活保護世帯

検診についてのお問い合わせは保健衛生課 ☎ 1158 (有) 543102へ

今月は
固定資産税1期分
国民年金5月分
の納期です
お忘れなく

県民の日記念

バスツアー

県では、六月十五日の「県民の日」を記念し、県内各地で各種の記念行事を行います。海内地区でも当日は、県営施設五百選巡りバスツアーを実施することになりました。千葉県のすばらしさを見直すよい機会です。是非ご参加ください。

日時 六月十五日

見学場所 県立南総博物館、県立薬草園、大多喜県民の森、九十九里町いわし博物館

募集人員 百八十人(応募者多数の場合は抽選)

参加費用 無料(昼食は各自で)

応募方法

ご持参ください) 往復ハガキに住所、氏名、年齢、性別、電話番号を記入(原則として一人一枚のハガキで申し込み。小学生以下は父兄同伴とし、一枚のハガキで三人まで申し込み可)

締め切 五月三十一日
応募先 〒289-25 旭市二の一九九七-一海匠支庁総務課内 県民の日海匠地域実行委員会事務局 ☎ 0261

◎保健衛生行事

月日	行事名	対象	時間	場所
6月1日	健康相談	希望者	13時30分～15時	保健センター
6月3日	乳児健診	63年2～3月生と62年10～11月生	13時30分～14時	保健センター

◎五月予防接種

月日	接種名	場所	時間
5月17日	ポリオ生ワクチン	保健センター	14時～15時
5月13日	三種混合	保健センター	14時～15時
5月12日	B C G	日吉小学校	14時～
5月10日	ツベルクリン	日吉小学校	14時～

小型船舶を

お持ちの皆さんへ

船舶検査はもうお済みでしょうか。船舶検査手帳に記載された次回検査時期をもう一度確かめ、検査時期までに受検の手続きをしてください。

お問い合わせは日本小型船舶検査機構銚子支部 ☎ 0479-5689へ

◎おくやみ申し上げます

四月十五日現在受付(敬称略)

行政区	月日	氏名	年齢
宮内	6月16日	藤代 佳子	38歳
尾垂六区	6月24日	飯高 熊吉	82歳
白磯	6月24日	増田 六男	50歳
尾垂六区	6月25日	宮本 鶴松	70歳
作間内	6月28日	田嶋 敏夫	74歳
五之神	6月30日	伊橋 トキ	87歳
芝崎	6月30日	村越 明	80歳
作間内	6月30日	越川 豊可	75歳
尾垂六区	6月30日	伊藤 てる	89歳

町をきれいに

六月五日は町内一斉清掃日

五月三十日はゴミゼロの日です。この日を中心に昭和五十七年から空き缶や散乱ごみなどの共同収集を行っています。

今年六月五日が一斉清掃日です。みなさんのご協力をお願いします。

なお、ゴミの収集方法など、詳しいことは後日回覧でお知らせします。

役場保健衛生課



わが家のフリス・フリンカス



4月11日撮影

あんよが上手

洋平くんは四月二十八日で満一歳、家族みんなの「お誕生まで

に歩けるかな」の期待に報え、

昭和六十二年四月二十八日生まれ
尾垂六区 石田正吉さん長男

ここ数日で「あんよ」がとても上手になりました。

献血にご協力ください

期日 昭和63年6月9日(木)
時間 9時30分～12時
13時30分～15時30分
場所 保健センター
場主 光町・光ライオンズクラブ

「えっこれが鉢植え」
みごとに咲いた
「しゃくなげ」

土屋昭二さん宅(宮川六〇四九〇五)で、鉢植えの「しゃくなげ」がみごとに咲きました。訪れたお客様は「えっ、これが鉢植えなの」と、みんな驚くそうです。

「こんなにたくさん咲いてくれました」と土屋さんも大喜びでした。



三月の交通事故

(3月1日～3月31日までの件数)

計	地区				事故件数	死者	負傷者	物件事故
	白浜	東陽	南条	日吉				
4	0	2	2	0				
0	0	0	0	0				
6	0	3	3	0				
9	2	3	2	2				

事故防止にご協力を……

横芝海のごどもの国アルバイト募集

横芝海のごどもの国では、次により夏期アルバイトを募集します。
雇用期間(一般・大学生)七月十一日から八月三十一日まで
(高校生)七月二十一日から八月三十一日まで
面接日 六月十一日・十二日午後十時から午後四時まで
面接場所 横芝町文化会館
必要書類 雇用申込書(未成年者の場合は保護者の承認が必要) 高校生の場合は保護者の承認と学校長の許可が必要) 履歴書
書類提出先 千葉市中央四〇三三〇十 県教育会館内四階
財団法人千葉県年金福祉協会アルバイト募集係へ郵送か持参
お問い合わせは千葉県年金福祉協会 ☎0472-2921へ

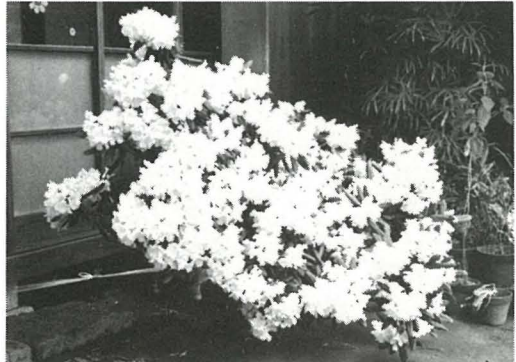

▶満開のしゃくなげ