



広報

No. 306

平成4年

5月号

# ひかり

“大きな空を勇壮に、”

若葉の季節、気持ちよさそうに大きなマゴイ、小さなヒゴイが大空を泳いでいます。さわやかな風を腹いっぱい吸い、きらびやかなコイたちが元気を競っています。

毎月5日発行・発行編集/光町役場総務課広報防災係・〒289-17 光町宮川11,902 TEL 0479-84-1211(代)

町の人口・世帯数<4月1日現在> 人口12,122人(-21) 男5,913人(-8) 女6,209人(-13) 世帯数3,270世帯(-3)

特集

光スポーツ公園竣工記念行事

にこにこぶんショーに来場者が殺到

4月4・5日の2日間、光スポーツ公園竣工記念行事が行われました。

4日は光スポーツ公園野球場で24時間球技のオープニングセレモニーが行われた後、正午から球技が始まりました。

5日は雨天のため、会場を変更し午前10時40分から町体育館でオープニングセレモニー・NHKおかあさんといっしょ（にこにこぶんショー）・寺内タケシとブルージーンズショー、町民会館でナイトシアターが行われました。

好試合が行われた高校野球

4日は午前11時40分から光スポーツ公園野球場で、町長、伊藤信軟式野球連盟会長のあいさつを始めとする24時間球技のオープニングセレモニーが行われました。

そして、正午の花火を合図に金さん（日吉・東陽地

# 合わせて214点

## が行われる

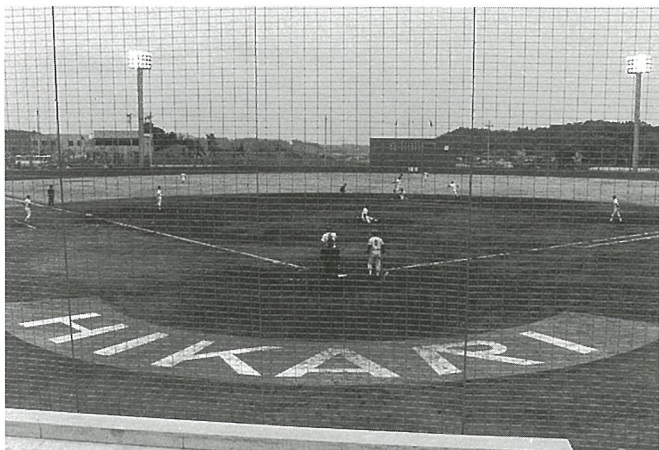

ナイターで行われた高校野球（写真上）と好試合を楽しむ内野スタンドの観衆（写真下）



区）・銀さん（南条・白浜地区）チームにわかれ、24時間球技はスタートしました。日吉・白浜保育園の親子による大玉ころがしリレーから始まり、中央保育園児・幼稚園児並びに須賀保育園児による三角ベース、横芝敬愛高校対成東高校戦、中学校野球部OBと現役によるオープン戦、婦人ソフトボールチーム選抜による紅白戦、青年野球の順で行われましたが、午後10時ごろから降り始めた雨の影響により、5日午前1時27分にゲームセットとなりました。

その間、約13時間30分で46回の攻防が行われ、両チームの得点は、70対144で銀さんチームが勝利を納めました。

また、野球場のこけら落としとして組まれた横芝敬愛高校対成東高校戦は緊迫した好ゲームが展開され、内野

スタンドを埋めつくした大勢の観客を楽しませてくれました。

なお、この24時間球技は一人でも多くの町民の皆さんに利用していただくことを目的に計画されたもので、雨にたたられましたが、その目的は十分に達成することができました。

インタビュー

一番最初に得点した「すずきしゅう」君（県営団地）



今日はとても楽しかったです。三角ベースとサッカーが大好きです。

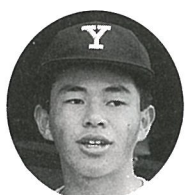

横芝敬愛高校の選手として出場した竹内寛晶君（作間内）

広くてラバーが張ってあったうえに、芝生の管理もいきとどきとてもすばらしい球場でした。

また、実際に使ってみるとボールも見易く、グラウンドも使い易かったです。

# 24時間球技は両軍

## 46回の攻防

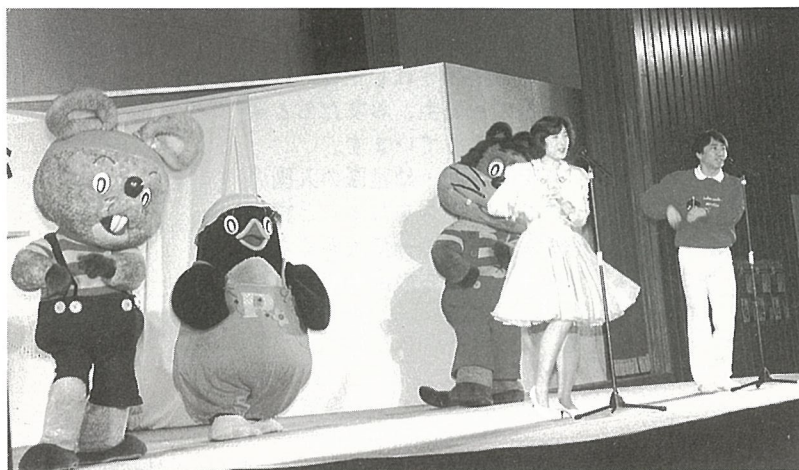

記念行事のメインに組まれた「にこにこぶんショー」(写真上)と町体育館に殺到した大勢の来場者(写真下)



5日は雨にたたられたため会場を町体育館に移し、午前10時40分から中村県議員や近隣首長の出席をいただいで大勢の来場者のもと盛大にオープニングセレモニーが行われました。

その後、NHKおかさんといっしょ「にこにこぶんショー」・寺内タケシとブルージーンズショーが行われ、夜は町民会館でナイトシアター「つりバカ日誌」が上映されました。



会場内が総立ちとなった寺内タケシとブルージーンズショー

**雨にも負けなかった催し物**

われ、夜は町民会館でナイトシアター「つりバカ日誌」が上映されました。

にこにこぶんショーは、NHKの人気番組ということもあり、長い列をつくった家族連れの来場者で体育館はいっぱいに埋まり、寺内タケシとブルージーンズショーは会場がひとつになり大変盛り上がりました。

### あなたも、私も みんなで参加しました

(写真左上)親子で行われた大玉ころがし(写真左下)混成で行われた青年野球(写真下)こけら落しで行われた高校野球(写真右上)選抜で行われた婦人ソフトボール(写真右下)園児の三角ベース



# ブロック、すなおもびたのしいな でもでもおひるねが。。



お昼寝の後、迷路に無中の3人。目もパッチリノ

町内の保育園・幼稚園に新しいお友だちが仲間入りしました。

期待と不安いっぱいの子供たち、新しい帽子・制服・カバンをつけうれしそう。

園でも先生、お友だちと楽しく過ごしています。

各保育園・幼稚園の入園児の多いクラスをちょっと拝見、家庭から出て一歩大きくなった子どもたちの姿を紹介します。



お帰りのじかん。先生とお友だちにさよならしました。

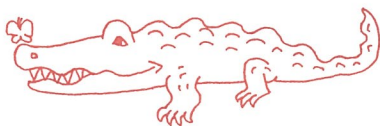

ポタンもちちゃんとじょうずにできるよ  
ほくも早く園児服着ようね。お友だち  
みんな終っちゃうよ、いそいで。



おやつ時間です。  
手はおひざの上、ごあいさつ「いただきま〜す」今日はグレープフルーツ・りんご・牛乳・ビタミンCたっぷり、みんなおいしいですよ。

## 日吉保育園

ちゅうりつぷ組  
みき子先生

★みんな落ちついてます  
〔20人の内14人新入園児〕



新しく入ったお友だちを紹介します。  
「前に出て、大きな声で名前をおしえてね」  
「みんなじょうずにできましたね」

みんな元気いっぱい  
赤白帽子をかぶり、なかよく遊びます。  
こんなにゆれてもへっちゃら。



今日のお話しは「げんきなこうちゃん」です。  
みんなお話にほつとうしています。

## 白浜保育園

すみれ組  
ひろ子先生

★メソメソしている子が少ないですね  
〔31人の内9人新入園児〕



好きな本やぬいぐるみ  
をもってお昼寝です。  
お布団の上でこんない  
顔してくれました。



ごちそうさまでした。  
お昼もおわり、ナプキン・  
お弁当箱・お箸入れもバ  
ックに入れました。  
お片付けも終わり、テー  
ブルの上もすっきりきれ  
いに。



園  
育  
光保

### もも組

★小人数でまとまりがよく、  
家庭的な保育ができます。  
(11人の内6人新入園児)

お箸をじょうずに使って口  
いっぱいほうばります。  
「先生、おいしいね」



洋服の脱ぎ着に一生懸命。  
先生がちょっとコツをおしえると  
スムーズに。助けを求める子もい  
なく、1人で最後までできました。

園  
育  
光保

### さくら組

★園にも早く慣れ、元氣  
に遊んでいます。  
(18人の内4人新入園児)

歓迎会でもらったかんむりをかぶ  
り、先生から「いたずらおばけ」の  
かわいお話を聞いています。



今日は、子供たちの好きなとりのから揚げとす  
まし汁、もやしのメニューです。1人ひとりテー  
ブルに運んでいます。しずかに汁がこぼれないよ  
うに。お友だちと食べるお昼は楽しいね。  
お話をしながら、いっぱいほうばります。  
たくさん食べて、大きくなってね。



歓迎会。  
ちびまるこちゃんの踊り  
を見せてくれました。  
ピンク・ブルーの衣裳を  
つけてハッスル。  
にぎやかな歓迎会となり  
ました。



園  
育  
光保

### ほし組

★個性豊かで動ける子が  
多いです。  
(31人の内11人新入園児)

# 胸弾ませて入学式

## 南条小学校

町内4つの小学校で一斉に、4月7日に入学式が行われました。今年の新入学児童数は日吉小学校21人(男11人・女10人)、南条小学校19人(男6人・女13人)、東陽小学校54人(男30人・女24人)、白浜小学校39人(男17人・女22人)の133人が入学しました。

南条小学校では、午前9時から体育館で上級生のお兄さんお姉さんが作る花のアーケードを19人の新入生がぐくぐり入場しました。

一番前の席に着き、緊張気味でしたが、担任の三枝先生に呼ばれると大きな声で返事ができました。

齊藤校長から「わからないことがあったら、先生、



▲大きな声で「ハイ」と返事ができました

59人が参加してひかりゆつくりウォークが、4月19日の日曜日に行われました。春の日射しを浴びながら町民会館前をスタートして栗山川沿い、宝米、光スポーツ公園、台、町民会館ゴールのコースで一人の落伍者もなく途中ゲームやフオークダンス等を入れながら楽しく過ごしました。参加者は、2歳から79歳と幅広い年齢層の参加がありました。

道中、栗山川沿いのたんぽぽや菜の花の美しさ、田畑の土の香り等を再確認して歩くことの楽しさを再発見

# 歩くことの楽しさ発見

ゆつくりウォーク

「菜の花の咲く道を  
気持よく歩きました」



# 中学校生活の第一歩 入学式



久しぶりの青空に恵まれた4月8日、中学校の入学式が行われ、149人の新1年生が桜の花々に迎えられ、校門をくぐりました。

真新しい制服もいたにつき、胸に赤い花をつけ最前列で式に望みました。

高橋校長から「光中学校生徒として頑張ってください」と町長から「勉強にスポーツにあらゆるものに挑戦してください」とお祝いの言葉を贈られ、中学校生活の第一歩を踏み始めました。



「傘を使つてのゲーム  
みんな無中」

# 保育園児も参加

第9回 篠本三区駅伝大会



谷対抗区民の駅伝大会が3月8日に、青年館前をスタートするコースで行われました。今年は保育園児も参加して、幅広い年齢層で力走しました。足に自信のある人たちがチームを作りタスキをつなぎました。

通信員 越川貞子  
(篠本三区)

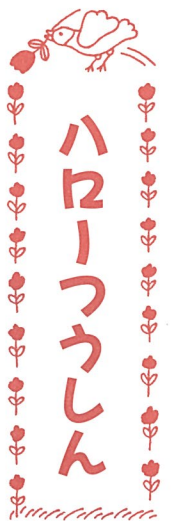

# 青年館に花の苗



3月24日に作業が行われた

入老人クラブが青年館の花壇の手入れをして、各自持ち寄つた花の苗を植えました。

この日は、役員さん方により行われ、植えられた花々が青年館利用者の目を樂ませ喜ばれています。

通信員 川島 和(入)

# 有意義なアドバイス

長塚クリン友の会が3月13日に米消費拡大料理実習を行い、その席上で県消費生活センター薬事アドバイザーの石井先生から健康食品について有意義なお話を聞きました。

通信員 實川恵子(長塚)

▼ 毎日の暮らしに役立てたい



3月13日

## 町長

## ひとりごと

64

齊藤

讓



花にあらしとはよくいったものだ。今年の春先は、ことのほか天候不順が続いたため、せっかくの花見も残念ながら当がはずれてしまった。この春に完成した光スポーツ公園の桜も、かなりの花を咲かせたのであるが、いかんせん昨年の秋に植えたばかりで、樹木そのもの力がないために弱々しくて、荒れ狂う風雨の前に、敢無く舞い散ってしまった。だが、あと二・三年経って、大地にしっかりと根を張ったときには、きっと見事な花を咲かせて、私達の目を楽しませてくれることであらう。その時は、さくら吹雪の花陰で、しみじみと心ゆくまで杯を重ねてみたいものだ。

▼春はまた、人事異動の季節でもある。この時期

あちこちの酒場は、歓送迎会でもちきりとなる。そこには決って、去る人、来る人、動かざる人それぞれが咲かせる悲喜こもごもの感情の花が、繚乱として咲き乱れるのであるが、時にはこの花園に、あらしが吹き荒れることもめずらしくないようだ。

ともあれ私もこの時期、いろいろな関係の歓送迎会に顔を出させていただいたが、行くところ花の咲き具合には、それぞれ濃淡のちがいがあつた。

▼町内各小中学校教職員の合同歓送迎会は、例年町と教育委員会が共催で、町民会館で行う習わしとなつてゐる。今年も退職者四名、転出者四名、転入者一名、名であり、その大半が出席してくれた。この席には町議会から正副議長をはじめ文教担当の議員のほか、各

## 先生ならば



小中学校PTA幹部にも出席していただいたので、とても賑やかなものとなつた。勇退者の中には、光中の校

の演壇に立って、卒業生一人一人の魂を揺さぶるような感動的なスピーチを残された。いま目の前の先生は、すっかり回復され血色のよくなった顔を綻せて、周囲の人達と静かに談笑している。この時私は、こんな顔を大事を為し遂げた人の顔というのではないかと思つた。鎌形先生は、家庭の事

長として四年間学校経営に心血を注ぎ、光中の名声を大いに高めた越川鎌三先生や、生徒指導のベテラン鎌形トク子先生がゐる。

▼越川先生は、昨年の暮頃から今年のはじめにかけて大病を患つたが、まるで不死鳥の如くに蘇り、卒業式

情で定年前の勇退である。私が酒を注ぎにまわつていったとき、東陽小の井上校長と熱っぽく話を交わしていた。聞けば、お二人はある中学校で、生徒指導で苦勞を共にした仲だということである。かつて手を焼いた生徒が、私の退職を聞

きつけてきて、何をやめるんだと大泣きをしてくれた。と鎌形先生が眼鏡の奥で目を瞬かせながらうれしそうに語るのを聞いて、思わずこちらの胸もジンと熱くなつてしまった。ご苦勞も多かったかもしれませんが、教師冥利に尽きる話だ。

▼他の学校へ転出される者の中には、高校受験対策で連日帰宅が遅れたため、ご家族も毎晩あちこちの店屋物で食事をすませて協力してくれたというあの店屋物先生の鈴木敏江先生や、光中にコンピューターを導入した際、町の対応に意気を感じて、連夜遅くまで若い先生達といっしょになつて準備を進め、専門業者でさえ無理だといった公開授業をアツという間に展開し、各方面から絶賛されたあの熱血漢鶴ノ沢正吉先生も入つてゐる。また、光中の柴山浩恒先生は、身分を光中に残したまま、遠くブラジルのサンパウロ日本人学校へ、海外雄飛をした。その他の先生をみても、よくもこんなに素晴らしい先生が

揃つていたものだと思つた。去りゆく先生は、異口同音に光町はいい町だといつてくれた。たとえそれがお世辞でも私にはうれしかった。

▼私はみんなの間をまわつて酒を注ぎながら、ふと晩唐の詩人于武陵の詩を思い出した。

酒を勧む  
君に勸む金屈掬  
満酌辞することを須ひず  
花発いて風雨多し  
人生別離足る  
金屈掬とは、黄金製のついでについた杯をいう。  
この詩には、こんなすばらしい詠詩がある。  
このさかずきを  
受けたまえ  
なみなみつがせて  
くれたまえ  
花にあらしの  
たとえもあるぞ  
別れはこの世の  
常ではないか  
会いは別れのはじめと  
うが、やはり送る気持ち  
は寂しい。去りゆく先生  
の方、新任地や地域での  
活躍の便りを、早く聞き  
たいものだ。



福祉だより

パート ⑱

# 母子家庭・ 寡婦のみなさんの相談所

次のような機関があります。  
お気軽にご相談ください。

## 母子相談員

海匝支庁社会福祉課（☎62-2531）で母子家庭・寡婦のみなさんの相談に当たる専門職員です。

家庭紛争・児童の養育・資金の貸付等の相談に専門的な立場でお答えします。

## 児童委員

民生委員が兼ねて児童委員を務めています。民生児童委員は、社会福祉施策全般の普及に努めています。

児童扶養手当の受給に必要な事実証明をします。

## 母子福祉推進員

母子家庭・寡婦のみなさんの一番身近な相談相手です。町母子寡婦福祉会のみなさんの活動を支援したり、みなさんの家庭を訪問し相談に応じます。

（町内の母子福祉推進員のみなさんは、下表のとおりです。）



氏名	電話	担当地区
高梨春子	85-0186	篠本一・二・三区
鈴木良子	85-1100	新井・宝米・二又
鈴木重子	85-0081	小川台・母子・小田部・台
飯島紀美子	85-1174	芝崎・傍示戸・富下・虫生
越川弘子	84-0337	橋場・桑郷
鈴木登美枝	84-0551	古屋・作間内・宮内
浅野一子	84-0475	谷中・入・西高野・原方・篠原
椎名トシ	84-0419	辻・木戸・長塚・五ノ神
浅野恵子	84-0206	白磯・関
石井日出子	84-0625	尾垂五・六区

### 母子家庭のみなさんへ 医療費の助成

18歳未満の児童を扶養する母子家庭の母及びその児童が、医療機関による診療または、保険薬局における調剤を受けた場合、自己負担額の一部を助成します。（但し、所得制限があります）

※ 各種福祉制度の利用申込みは、母子福祉推進員にご相談のうえ役場福祉係までご連絡ください。

（☎ 84-1211 内線 155・156）

▶ 良き相談相手  
母子福祉推進員のみなさん



5月29日(金)は、国民年金5月分の納期です。





授業を見学

秋田で開催される空手の大会に出場するために来日した、イギリスの生徒が4月11日、中学校を訪れ、交流をはかりました。この日來校したのは、八日市場市で練習をしていた9歳から14歳までの男女9人と引率者3人です。

各学年の授業の様子を見学し、新入生歓迎会では、クラブ紹介に加わって、日本の学校生活を体験しました。

レティック先生を通じて高橋校長や石毛教頭が質問に答えていました。特に制服や体操服

# イギリスの生徒と交流

## — 中学校 —



などの服装、授業時間、クラブの種類などの質問が出ていました。

町の教育施策には、国際化に対応した教育の推進を重点のひとつに置いています。姉妹校交流事業や中学生・教職員・青少年・婦人の海外派遣事業による国際理解の推進が図られています。直接学校で交流が行われたのは初めてです。

夏休みには、東総広域市町村圏事務組合の主催する中学2年生34人によるシンガポールへの海外派遣研修事業

が行われ、外国の文化を知る機会が広がることになりました。

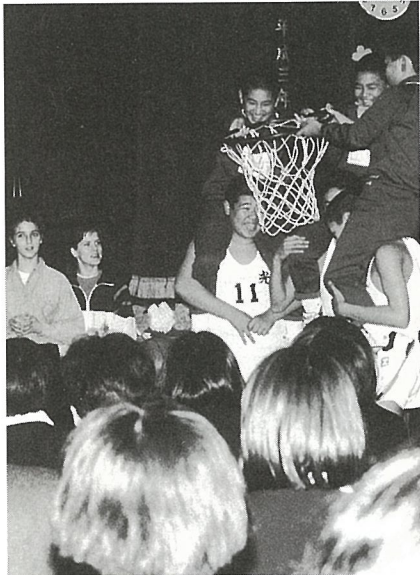

クラブ紹介に一役

### 教育委員に 林 勝氏 就任



4月1日付で教育委員に小川台の林勝氏が就任しました。

町教育委員会の構成は、次のとおりです。

- 委員 長 伊藤 守 (尾垂六区)
- 委員 長代理 平山 和敏 (谷 中)
- 委 員 森 正夫 (橋 場)
- 委 員 林 勝 (小川 台)
- 教 育 長 平山 宰史 (篠本二区)

## 中 学 校

4月1日付の教職員の異動により、次の先生方が町内の各小中学校に着任しました。



高橋校長



渡辺先生



深田先生



萩原先生



千原先生



加藤先生



土屋先生

## 新しい先生の紹介

### 東陽小学校



小川先生



丹 先生

### 白浜小学校



小川先生



井上先生

### 南条小学校



安藤教頭



嶋田先生



三枝先生



高橋先生



池田先生



『ごんぎつね』



5年 加瀬 弘明くん

※いろいろな色を使ったり、色をこくしたりしました。



2年 大木 健司くん

※きいろへ、あまくて、とてもおいしいとつもちしでした。かおがよくかたと思えます。

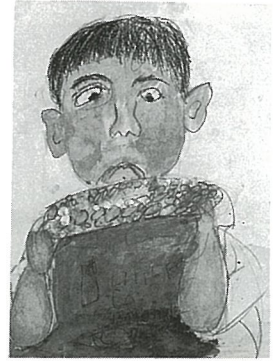

『おいしいとうもろこし』

あつまれ みんなの 力作



6年 小浅 理恵さん

※仮面の顔をわくするのがむずかしかったです。色ぬりがはみだし、雑になってしまいました。

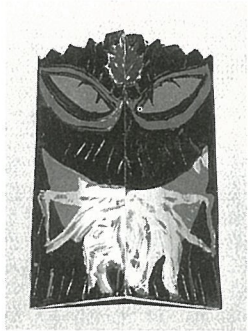

『仮面』



『なわとびをする友だち』



3年 伊藤 恵美ちゃん

※紙はん画のいんさつがむずかしく、3回目にやっときれいにいんさつできました。



『仮面』



6年 布施 智子さん

※仮面を切るのに、少しがつてしまいました。色をぬるのにちよつとはみだしてしまいました。



4年 村越 雅史くん

※ボールを投げるようすがよくわかるように、手や体の向きをくふうしました。



『野球をしているところ』

ひかり歌壇

大木静波子(篠本二区) 五十年庭のシンボルこぶし咲き 石庭いよよ春を整ふ

春さきがけて咲く辛夷によせる愛情と共に満たさるる心情。

伊藤 定男(尾垂五区) 古日記心の動き其のままに乱れ 文字あり遠きを想ふ

身心の動きを如実にあらわす文字の発見によせて過ぎし日の思ひ出が甦る。

土屋 好(虫生) 日曜の田圃いよよ活気づく出稼 の人等耕し始む

陽光と共に始まる春耕も日曜ともなれば目につく人影か。

高梨 キヨ(木戸) 北国の曠野の駅に積める雪列車 の窓に迫り塞がる

しとどな北国の積雪に作者は驚きの眼を見張る。

「短評」竹内 紀葉

### 我が家の家庭教育

辻 鈴木寿美子

我が家の家族構成は、中学1年生の長女、小学3年生の二女、主人の両親、主人、私の6人家族です。昨年の始めまでは、嫁いだ主人の妹と、89歳の天寿を全うしたとよおばあさんも居り、8人という大家族でした。そんな大勢の家族の中で成長して来たのが我が家の2人の娘たちです。特別の家庭教育という観念もなく、自然のまま、幅広い年齢層の家族みんなに助けられ、御陰様で、ここまで無事に育つ事ができました。家庭という小さな社会の中で子供の生活に映るありのままの生活を見て、感じて、自分も参加して成長して来ました。まさに、「我が家」の教育です。2人の娘たちは家族みんなの、時には厳しくもあり、優しくもある愛を受けて育って来ました。

中学生時代に読んだ本の中で「愛される事より愛する事が難しい。自分を好きになつてもらう事より、人を好きになる事が難しい」という言葉に出会いました。当時は「反対じゃないの」としか思っていませんでした。しかし、やがて社会に出て、結婚もして、自分自身も違う環境の中で生活するようになり、もつと上手に行くのではないでしようか。



▲家族の愛情をいっぱいにお受け、優しい人にと……お母さんの願い

## 大勢の家族の中で

ませんが、仕事の間を子供たちも見守る事

する事が難しい。自分を好きになつてもらう事より、人を好きになる事が難しい」という言葉に出会いました。当時は「反対じゃないの」としか思っていませんでした。しかし、やがて社会に出て、結婚もして、自分自身も違う環境の中で生活するようになり、もつと上手に行くのではないでしようか。

我が家の娘たちは、家族の愛情をいっぱい体で受け止めて育つてくれた事と思います。家業も業菜中心の施設園芸農家で家族全員で同じ仕事に従事しております。子供にとつて良か否かはわかりませんが、仕事の間を子供たちも見守る事



### 子どもの成人病予防シリーズ③

●子どもの成長を記録する  
2歳ごろまで、わが子の成長を母子手帳に記入していたお母さんも、その後は育児に追われ忘れていたことが多いものです。

### 新しくなりました



母子健康手帳には6歳まで発育の過程を記録できるので継続して書き込むようにしましょう。わが子の体重曲線が基準より向上きだしたら肥満傾向です。食生活のアンバランスや運動不足、ストレス等がないか、日頃の

### 幼児身体発育曲線

(平成2年調査) □標準値  
お子さんの体重や身長をこのグラフに記入しましょう。

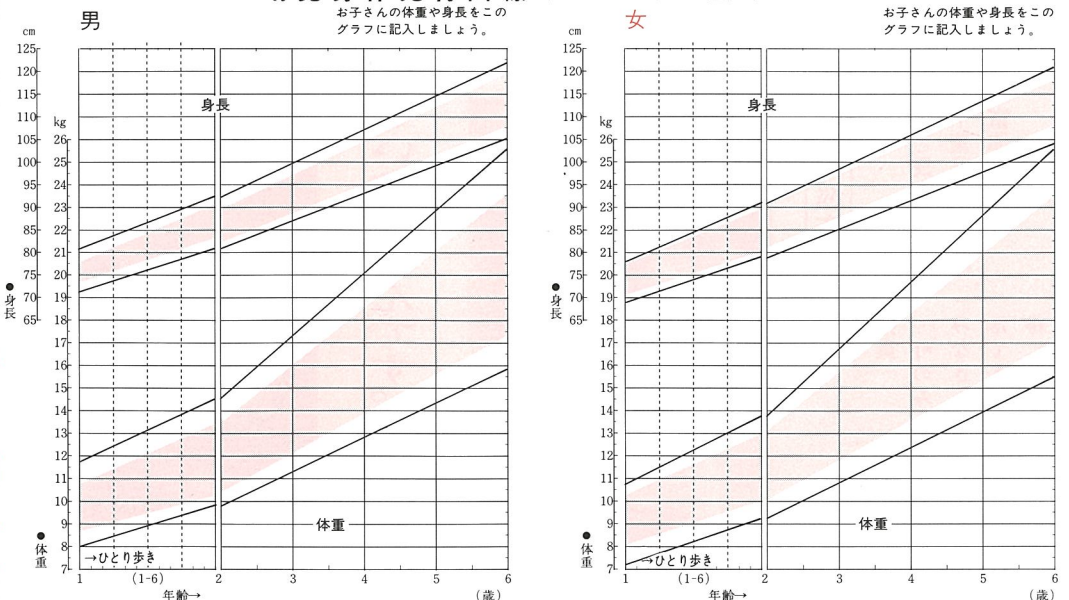

生活を見直しましょう。また2歳以後に肥満になる子どもは5〜10歳ごろがピークとみられ、60〜80%が成人肥満になりやすく、動脈硬化を促進する危険因子として注意しましょう。

●子どもの肥満は親の責任  
親の食習慣や嗜好は子どもに強く影響します。親が肥満の場合もその子どもは太りやすいようです。あなたのご家庭はいかがですか。

# 第31回 町軟式野球大会

① 41チーム参加 ①

●試合開始時間  
 ① 8:30 ④ 13:00  
 ② 10:00 ⑤ 14:30  
 ③ 11:30 ⑥ 16:00

●場所  
 町：町野球場  
 中：中学校  
 公：光スポーツ公園

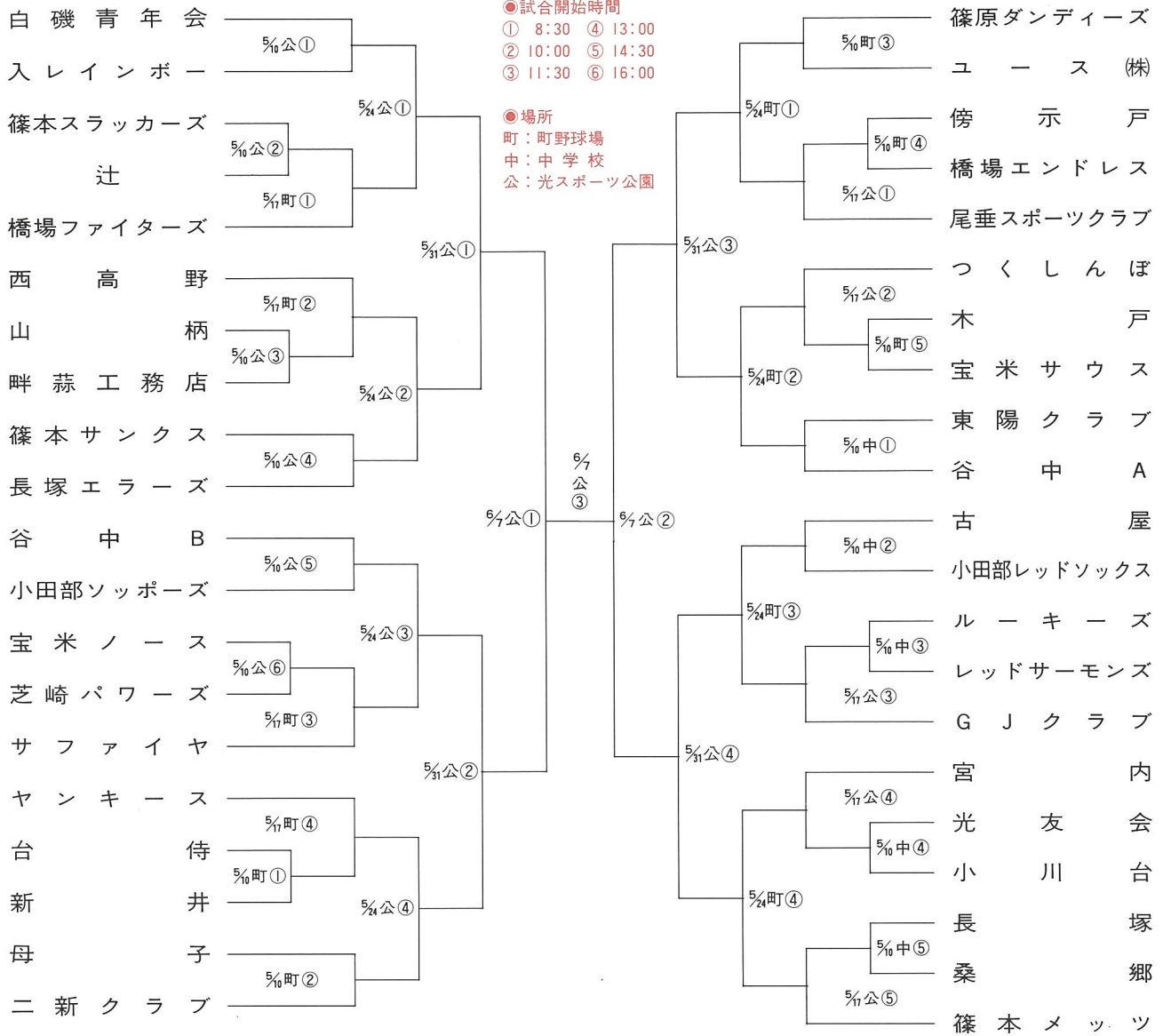

家族構成 (28歳)  
 妻と長女(7ヶ月)  
 前住地 千葉県警察本部  
 出身地 富津市

## 宮内武彦 巡査

### 白浜駐在所

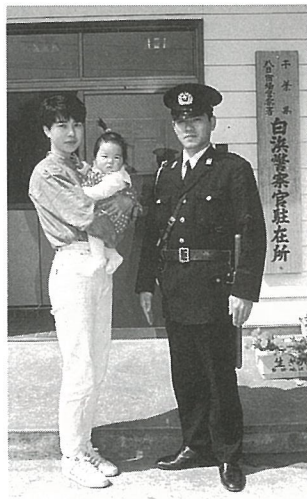

新しい駐在さんです。よろしく

### 南条駐在所



家族構成 (34歳)  
 妻と長男(3歳)  
 前住地 鎌ヶ谷警察署  
 出身地 青森県八戸市

## 大野和男 巡査

抱負

1日も早く慣れ、地域のいろいろな事を覚えてみなさんと一緒になって、頑張っていきたいと思っていますのでご協力をお願いします。

抱負

町のみなさんと早く慣れみなさんが平穏で明るく生活できるよう、一生懸命勤務に励みたいと思います。

東陽病院だより

名誉院長に『桜井 稔』医師  
病院長に『大原啓介』医師就任

4月から新任医師3人が着任

東陽病院では、4月から病院長に前副院長の大原啓介医師（外科）が就任しました。前院長の桜井稔医師（内科）は勇退しましたが、多年にわたり病院長として、東陽病院の運営に特に功績があったことから、名誉院長に就任され今後も地域のみなさんのため、従前どおり診察を行います。

また、千葉大学の協力により新たに駒嘉宏医師（内科）三村雅也医師（整形外科）長嶋健医師（外科）の3人が着任し、常勤医師は、内科3人・外科3人・整形外科1人・産婦人科1人の8人となりました。診療体制は内科・外科・整形外科・産婦人科は毎日、脳外科・泌尿器科は（火）、皮膚科（水

・金の午後）、眼科・耳鼻咽喉科（月・水・金の午後）を開設しています。なお、待ち時間などの問題で、みなさんにご迷惑をかけていますが、職員一同さらに一層の改善を図り、期待に添うよう努力していきます。

\*主要医療機器及び装置

全身用CTスキャナー、生化学自動分析装置、全自動血液ガス分析装置、電解質自動分析装置、一般撮影装置、断層撮影装置、透視診断装置、X線TV、回診用X線TV、ポータブルX線TV、各種ファイバースコープ、超音波診断装置、人工呼吸器、麻酔器、電気メス、患者監視装置、乳房撮影装置、錠剤分包機、これらの医療機器については、

年金積立金還元融資を受け整備しました。



名誉院長 桜井 稔 医師 (内科)



院長 大原 啓介 医師 (外科)

【新任医師】



嘉宏 医師 (内科)



三村 雅也 医師 (整形外科)



長嶋 健 医師 (外科)

山形大学医学部卒業  
前勤務先 鹿島労災病院

千葉大学医学部卒業  
前勤務先 アメリカ、エール大学

千葉大学医学部卒業  
前勤務先 上都賀総合病院

教育費

主婦A ねえ、あなたの息子さん来年大学受験でしょ。

主婦B そうなのよ。去年から塾に行かせているけど、月謝もバカにならないのよ。税金も少し安くならないかしら。

主婦A 何言ってるのよ。

6月1日から……  
燃えないゴミも有料

ごみ収集料金改定

6月1日から、ごみの収集料金は次のとおり改定されます。

- 可燃ごみ (燃えるごみ)  
指定袋 1枚 40円  
なお、従来の指定袋も使用できます。
- 不燃ごみ (燃えないごみ) 新規有料化  
指定袋 1枚 40円

収集日は変わりません。また、指定袋以外は収集しません。指定袋は町内商店など指定袋販売店でお求めください。

問合せ 役場保健衛生課 ☎ ☎ 1158

16歳から22歳までの子を扶養している人は、扶養控除が10万円多くなるのよ。おまけに高校生にかかる公立学校の教育費負担額は1人当たり約60万円にもなるのよ。

主婦B あら、そうだったの。知らなかったわ。私たち、ずいぶん税の恩恵を受けていたのね。

5月・6月は  
「赤十字運動月間」



赤十字事業は、みなさんからご協力いただく「社費」によって賄われています。国際救援活動資金として海外における大災害発生時の緊急援助活動や献血事業の推進資金をはじめとして、雲仙普賢岳などの災害救援活動、成田赤十字病院における地域救命救急センター

としての高度医療事業整備や、国際的活動にも対応できる赤十字看護婦の養成などすべての事業がみなさんの善意によって支えられています。

5月・6月は赤十字運動月間です。ご協力くださるようお願いいたします。

# 女性フォーラム'92



デューク・エイセス

期日 5月17日(日)  
開会 12時30分  
(開場 12時15分)  
会場 町民会館  
会費 1,000円

(入場券は会館でお求めください。数に限りがあります。)

★町長基調講演とフリートークも行われます。また、デューク・エイセスコンサートもお楽しみに!!

## 身体障害者寝具乾燥サービス

町では、寝たきりまたは家族の十分な介護が受けられない障害者のため、日常生活している寝具の乾燥サービスを実施します。サービスに訪問した際には、障害者に関する相談事も受付ますので、お申し込みください。

料金 無料  
利用回数 月2回以内  
申込 住民福祉課福祉係



## グラウンドゴルフ大会

日時 6月11日(日) (予備日 12日(金)) 午前8時～

会場 光スポーツ公園  
資格 町内在住者及び町内勤務者

期限 5月24日(日)  
申込 町民会館 ☎1358

## シルバー生活相談

相続・訴訟関係等法律的な事でお困りの高齢者のみなさんに弁護士が相談に応じます。

6月・9月・12月・平成5年3月の4回開設します。

1回目 6月10日(水) 午後1時～3時 町民会館研修室

相談は無料です

問合せ 住民福祉課  
☎1211 内線155・156

## 平成4年度 調理師試験

試験日 7月17日(金)

試験会場 八日市場市民ふれあいセンター(八日市場ハート793-35)

願書受付期間・場所 5月25日(月)～27日(水) 八日市場保健所 ☎1281

## 戦跡慰巡拝

国では、毎年戦没者遺族を対象に慰霊巡拝を実施しています。

実施予定地域 旧ソ連墓参(7月上旬～9月上旬)、中国(9月中旬)、トラツク・パラオ諸島(12月上旬)、フィリピン(1月下旬)、ビスマーク・ソロモン諸島(2月中旬)、西イリアン(3月中旬)

概算経費 30～54万円(国県補助有り)

対象者 戦没者遺族(配偶者・父母・子・兄弟姉妹)で健康な75歳以下の方

問合せ 千葉県社会部厚生課 ☎043-223-2346

## 海外派遣農業研修生の募集

資格 年齢は、満18歳から30歳まで(巡遣先、国によって異なる。)

応募方法 農業改良普及所に用意されている申込書へ記入し、健康診断書を添えて県庁農業改良主務課へ申し込んでください。

募集期間 4月2日～9月5日

巡遣期間 アメリカ本土2年制のみ2年間で、他の派遣制度はおおむね1年間です。

問合せ 県庁農業改良主務課 ☎043-223-2909

09、農業改良普及所 ☎1235、県農業大

学校 ☎0475-5121

## 家内労働旬間の実施

「5月21日から31日まで」は家内労働旬間です。

委託者には、委託状況届の提出と家内労働手帳の交付などが義務づけられています。

## 銚子職業安定所 千葉地方法務局

## 土曜日の閉庁

5月から国の行政機関の完全週休2日制の実施に伴い、土曜日はすべて休みとなります。

## 特別展『川と古文化』

ます。詳しくは、最寄りの労働基準監督署または千葉労働基準局賃金課へお尋ねください。

主催 県立大根博物館

期日 6月1日(月)～30日(火)

会場 県立大根博物館(第3展示室) ☎287 佐原市佐原ハ4500

☎0478-560101

## 講演会

演題 「川と古文化」

講師 古内茂・原田享二氏

日時 6月14日(日) 午後1時30分～3時30分

## 解説会

日時 6月(土)・6月(日)午後2時～

### 県民の日記念特別講演 『千葉県地域情報化フェア』

日時 6月13日(土) 午後2時～3時30分

会場 幕張メッセ国際会議場 301会議室

演題 「情報化はくらしをこう変える」

講師 篠原滋子(現代情報研究所 所長)

入場料 無料

申込方法 はがきに住所・氏名・電話番号を明記して申し込んでください。

同時開催 情報機器デモン

ストレーション(6月13日(土)・14日(日) 幕張メッセ国際展示場 県民の日「千葉のまつり」内)

主催 県地域情報化フェア実行委員会

申込・問合せ ☎260-91千葉中央郵便局私書箱40号 県庁企画課 ☎043-223-2206

### 『県民の日』 海匝地域行事

6月15日は「県民の日」です。県民の日は、郷土の素晴らしさを再発見し、ふるさとを愛する心を育む日として設けられました。

県では、「県民の日」を記念して、各地で多彩な行事を繰り広げます。

### カラオケ大会

日時 6月27日(土)午後1時～

会場 県東総文化会館

内容 海匝管内各市町代表者によるカラオケ大会

審査委員長 曾根幸明(作曲家) ゲスト 浜村美智子(歌手)

申込方法 観望ご希望の方は、無料ですが入場整理券が必要です。入場整理券は官製はがき(住所・氏名・年齢・希望枚数明記)で左記へ申し込んでください。定員になり次第締め切りますのでお早目に。

定員 900人

締切 6月10日(水)

申込・問合せ ☎289-25

旭市ニ1997の1 海匝支庁総務課内 県民の日海匝地域実行委員会カラオケ係 ☎0261

### 歩行者天国

日時 6月14日(日)午後1時～

会場 野栄町野手十字路付近

内容 各種バザー等

ちびっ子運動会

日時 6月14日(日)

会場 飯岡町営体育館

内容 各種スポーツ等

施設の無料開放

期日 6月15日(月)

施設 銚子市青少年文化会館(プラネタリウム室)

銚子市地球の丸く見える丘展望館 銚子ポートタワー

問合せ 県民の日海匝地域実行委員会(海匝支庁総務課内) ☎0261

### アルバイト募集



### 横芝海のこどもの国

勤務期間 一般・大学生 1/20 高校生 1/10

面接日時・会場 1/13(土)・1/14

### おくやみ申し上げます

4月15日現在受付(順不同敬称略)

行政区	死亡月日	氏名	年齢
関	3/24	佐瀬和男	69
古屋	3/24	大木志け	87
小川台	3/25	村越とみ	72
篠原	3/25	市原衛	89
古屋	3/26	大木まさ	92

### 手作り料理を食卓に



長塚 高杉君子 栄養改善推進員

### 材料

豆腐	1丁
ネギ	1本
かつお節	1パック(5g)
漬物	大さじ2~3
しょう油	少々
油	少々

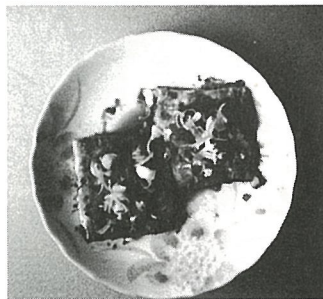

### 豆腐のステーキ

作り方

- ①豆腐は厚さを半分にし、水切りをしておく。
  - ②ネギはみじん切りにし、大さじ1を別にしておく。
  - ③漬物はみじん切り、古漬紅生姜、ザーサイ等、何んでも良い。
  - ④かつお節は多い方が良い。
  - ⑤フライパンを熱し油をひいて①をこげ目がつく位に焼き裏返して、豆腐の上に④②③の順にのせ、正油をかけ、もう一度裏返してさつと焼き皿の上に返して盛り、別にしておいたネギをのせる。
- ◎手軽で年代を問わず好まれる一品です。漬物を変える事によって別の味が楽しめます。

申込先 千葉市中央区中央

必要書類 申込書・履歴書・保護者の承諾書(未成年者)、学校の許可書(高校生)

面接日時・場所 1/13(土)・1/14(日) 横芝町文化会館

勤務期間 一般・大学生 1/20 高校生 1/10

必要書類 申込書・履歴書・保護者の承諾書(未成年者)、学校の許可書(高校生)

蓮沼ウオーターガーデン

勤務期間 一般・大学生 1/20 高校生 1/10

面接日時・場所 1/13(土)・1/14(日) 横芝町文化会館

申込先 ☎289-18 山武郡蓮沼村曙 ウオーターガーデン管理事務所 ☎0475-3171(平日 午前9時～午後5時30分)

# 健康カレンダー

## ●健診・学級・相談

月日	行事名	対象	時間	場所
5/12	母親学級	妊婦	午後1時30分～	保健センター
5/14	3歳児健診	H元・3月・4月生	午後1時30分～2時	保健センター
5/19	母親学級	妊婦	午後1時30分～	保健センター
6/1	健康相談	希望者	午後1時30分～3時	保健センター

## ●予防接種

月日	行事名	対象	時間	場所
5/8	三種混合	H2・2月～4月生	午後2時～3時	保健センター
5/15	ポリオ生ワクチン	H3・7月～12月生	午後2時～3時	保健センター
5/19	日本脳炎	2年・6年	午後2時～	日吉小学校
5/20	日本脳炎	S63・5月～H元・4月生	午後2時～3時	保健センター
5/26	日本脳炎	2年・6年	午後2時～	東陽小学校
5/27	日本脳炎	S62・5月～S63・4月生	午後2時～3時	保健センター
5/29	日本脳炎	S63・5月～H元・4月生	午後2時～3時	保健センター
6/2	日本脳炎	2年・6年	午後2時～	南条小学校
6/5	三種混合	H2・3月～5月生	午後2時～3時	保健センター

## わが家の アリス・アリス

たなちゅん



(原方) 木原 武士さん 長男

敬大くん たかひろ 昭和63年9月3日生まれ

大好きな砂あそび・ブロック・たたかい  
ごっこで毎日元気一杯に遊ぶ敬大くん。  
たまに、はしゃぎ過ぎて「こら～！」と  
しかられることもあります。

## ブライダル



4月11日 町民会館ご利用

江波戸 義治・晴江さん (野栄町今泉)

♥とても素晴らしい披露宴ができました。  
ありがとうございました。  
二人で幸せになります。

## 満開のさくらの下で花見会

### 身体障害者福祉会



千葉公園の満開のさくら  
の下で、4月3日町身体障  
害者福祉会の花見会が行わ  
れました。  
さくらの下で会食を楽し  
み、その後千葉動物公園  
を見学しました。  
参加した方々は、「次  
回は是非参加したい」と  
語っていました。  
※身体障害者福祉会は、  
町内の障害者のみなさ  
んで構成されている団  
体です。加入したい方  
は、役場福祉係までご  
連絡ください。

「美しい花が目を  
楽しませてくれま  
した」

あと  
がき  
保育園・幼稚  
園に2日間おじ  
やしました。  
改めて保母さ  
ん、先生方の大  
変さを感じまし  
た。ひとつひと  
つ園児の話に耳を傾け、優  
しく受け答え、接する先生  
を見て、自分の子育ての失  
敗を痛感し、帰って来ない  
日々以後悔しています。  
親離れの一步、入園児も  
小さな子供たちの社会で優  
しい先生、保母さんに囲ま  
れ頑張っています。(師)



親離れの一步、入園児も  
小さな子供たちの社会で優  
しい先生、保母さんに囲ま  
れ頑張っています。(師)